

Вертикально-фрезерный станок FP-48SP



Напряжение	400В
Мощность	1500Вт
Макс. диаметр сверления	45мм
Высота от шпинделя до стола макс.	450мм
Размер стола	800x240мм
Масса	310кг

Вертикально-фрезерный станок FP-48SP предназначен для обработки деталей или корпусов из различных материалов в условиях мелкосерийного производства, а так же в ремонтных мастерских. В данной модели предусмотрена тонкая подача шпинделя и регулировка глубины сверления. На станке можно выполнять сверление, фрезерование, нарезку резьбы и другие операции обработки осевым режущим инструментом.

Основные узлы и детали оборудования

1. Электродвигатель главного привода.
2. Фрезерная головка с коробкой передач.
3. Пульт управления.
4. Ручка переключения диапазона скоростей шпинделя.
5. Ручка переключения скорости вращения шпинделя.
6. Шпиндель.
7. Ручка зажима подачи шпинделя.
8. Защитный экран.
9. Стол.
10. Маховик ручной поперечной подачи стола.
11. Маховик ручной продольной подачи.

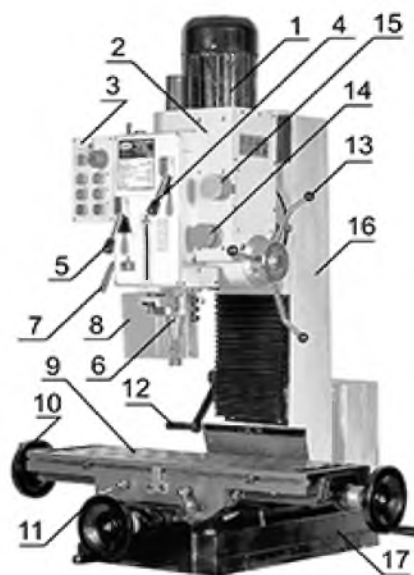

По вопросам продаж и поддержки обращайтесь:

Астана +7(7172)727-132, Волгоград (844)278-03-48, Воронеж (473)204-51-73, Екатеринбург (343)384-55-89, Казань (843)206-01-48, Краснодар (861)203-40-90, Красноярск (391)204-63-61, Москва (495)268-04-70, Нижний Новгород (831)429-08-12, Новосибирск (383)227-86-73, Ростов-на-Дону (863)308-18-15, Самара (846)206-03-16, Санкт-Петербург (812)309-46-40, Саратов (845)249-38-78, Уфа (347)229-48-12

Единый адрес: pmr@nt-rt.ru

www.proma.nt-rt.ru

Корпусные детали станка FP – 48 SP, стол 9 и основание 17 изготовлены из чугуна, что придаёт станку жёсткость и устойчивость к вибрациям. Главный привод фрезерного станка обеспечивается асинхронным двигателем 1, который соединён с коробкой передач. Фрезерная головка 2 с коробкой передач сконструирована так, что может наклоняться вправо и влево, на стойке фрезерного станка, для работы шпинделя под углом. Стойка фрезерного станка установлена на основании 17, составной частью которого является крестообразный подвижный стол. Продольная подача стола производится вручную с помощью маховика 11. Поперечная подача стола производится вручную с помощью маховика 10.

Дополнительная информация

Внимание! Перед первым включением станка на нём должны быть проведены пусконаладочные работы. Станок должен быть подключён к трёхфазной электрической сети с напряжением 380 В.

Ручками 2 и 3 переключения скорости вращения шпинделя выберите самые низкие обороты. Переключателем режимов работы станка выберите режим сверления. Кнопкой 3 (См. рис. ниже) включения вращения шпинделя по часовой стрелке в режиме сверления включите станок, в случае, если нет посторонних звуков, постепенно увеличивайте обороты шпинделя. Установив максимальные обороты шпинделя, оставьте работать станок без нагрузки в течение 15 минут.

Внимание! Не переключайте скорость вращения шпинделя до полной его остановки!

В случае возникновения каких-либо проблем свяжитесь с сервисной службой компании «ПРОМА» для получения консультаций или для заказа технического обслуживания вашего оборудования.

1. Тумблер переключения режимов работы станка (Сверление / нарезание резьбы).

2. Кнопка включения вращения шпинделя против часовой стрелки в режиме сверления.

3. Кнопка включения вращения шпинделя по часовой стрелке в режиме сверления.

4. Кнопка выключения вращения шпинделя в режиме сверления.

5. Кнопка включения вращения шпинделя против часовой стрелки в режиме сверления.

6. Кнопка включения вращения шпинделя по часовой стрелке в режиме сверления.

7. Кнопка выключения вращения шпинделя в режиме сверления.

8. Кнопка аварийного выключения станка.

9. Индикаторная лампа наличия напряжения на станке.

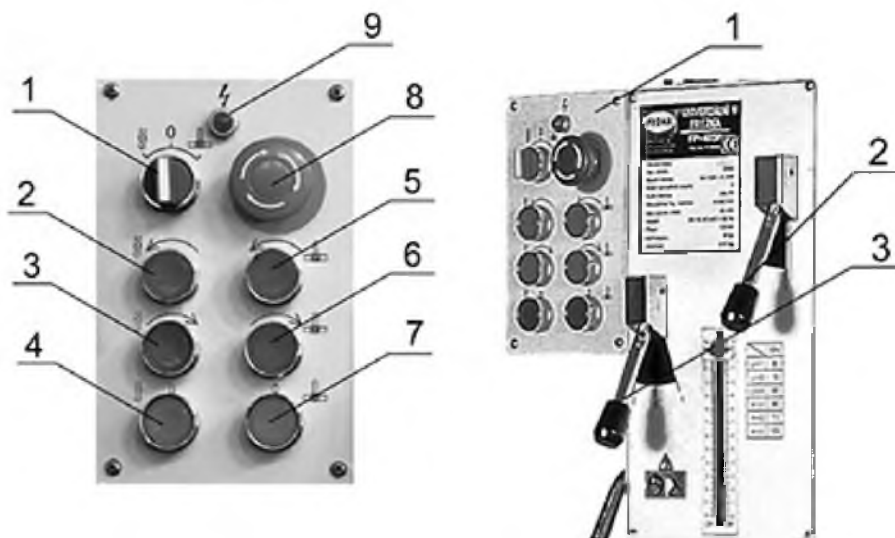

Технические характеристики

<i>Характеристика</i>	<i>Значение</i>
Напряжение	400В
Потребляемая мощность	1500Вт
Макс. диаметр сверления	45мм
Диапазон оборотов шпинделя	80-1250 об/мин(бст)
Угол наклона фрезерной головки	±90 градусов
Размер стола	800x240мм
Размер основания	400x635мм
Общая высота	1400мм
Конус шпинделя	Мк4
Поперечный ход стола	205мм
Продольный ход стола	585мм
Ход шпинделя	130мм
Вылет шпинделя	260мм
Макс. расстояние от шпинделя до стола	425мм
Одно деление нониуса – продольный ход	0,02мм
Одно деление нониуса – поперечный ход	0,02мм
Одно деление нониуса – тонкая подача шпинделя	0,02мм
Т-образный паз стола	16мм
Масса	310кг

Комплектация

<i>Наименование</i>	<i>Количество</i>
Оправка для патрона МК 4 В18	1 шт.
Патрон сверлильный 3-16 В18	1 шт.
Ручка вертикального перемещения шпиндельной головки	1 шт.
Штурвал подачи стола	3 шт.
Штурвал тонкой подачи шпинделя	1 шт.
Ручка для штурвала перемещения стола	3 шт.
Ручки для перемещения пиноли шпинделя	3 шт.
Ручка для штурвала тонкой подачи шпинделя	1 шт.
Штанга М12 для крепления инструмента	1 шт.
Соединительный кабель с разъёмом	1 шт.
Защитный экран	1 шт.
Инструмент:	
Ключ сверлильного патрона	1 шт.
Ключ торцевой шестигранный 6; 5	2 шт.
Ключ рожковый 22 X 24	1 шт.
Клин для снятия инструмента	1 шт.
Инструкция по эксплуатации	

По вопросам продаж и поддержки обращайтесь:

Астана +7(7172)727-132, Волгоград (844)278-03-48, Воронеж (473)204-51-73, Екатеринбург (343)384-55-89,
Казань (843)206-01-48, Краснодар (861)203-40-90, Красноярск (391)204-63-61, Москва (495)268-04-70,
Нижний Новгород (831)429-08-12, Новосибирск (383)227-86-73, Ростов-на-Дону (863)308-18-15,
Самара (846)206-03-16, Санкт-Петербург (812)309-46-40, Саратов (845)249-38-78, Уфа (347)229-48-12

Единый адрес: pmr@nt-rt.ru

www.proma.nt-rt.ru